

鉄道工事用油圧ショベル/アタッチメント(1)/マクラギグリッパー

特長 安全性・安定性をさらに向上

- 万が一に備え、補助エンジンを標準装備しました。主エンジンが故障してもすばやく走行可。
- 広狭軌量用車の狭軌使用時はレールをまたいで履帯が接地するため、作業時の安定性を一段と向上。広軌・狭軌に合わせてゲージ変更が可能。
- ショートピッチ履帯の採用により、履帯が外れにくくなりました。クローラは軌道作業専用の絶縁シュー採用。
- オフセット掘削が可能で駅構内での旋回もラクな小旋回型。
- 作業高さを設定し、架線への接触を防止する高さ自動停止システム搭載。

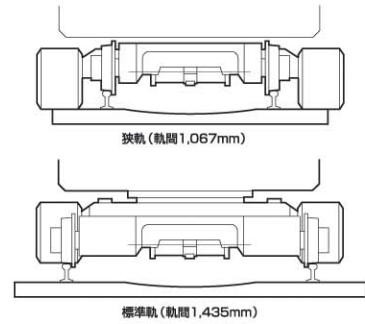
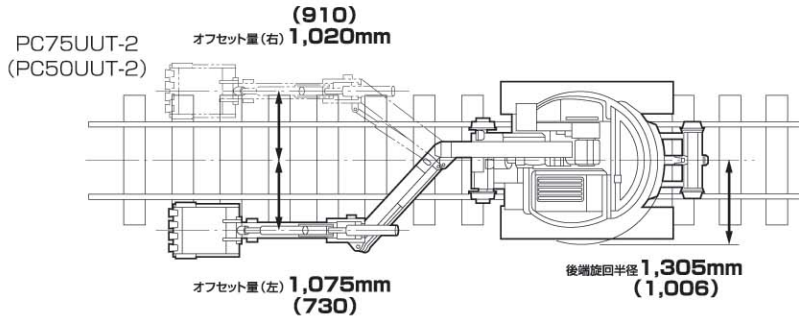

3

鉄道機械 鉄道工事用油圧ショベル・アタッチメント(1)

■主要寸法図

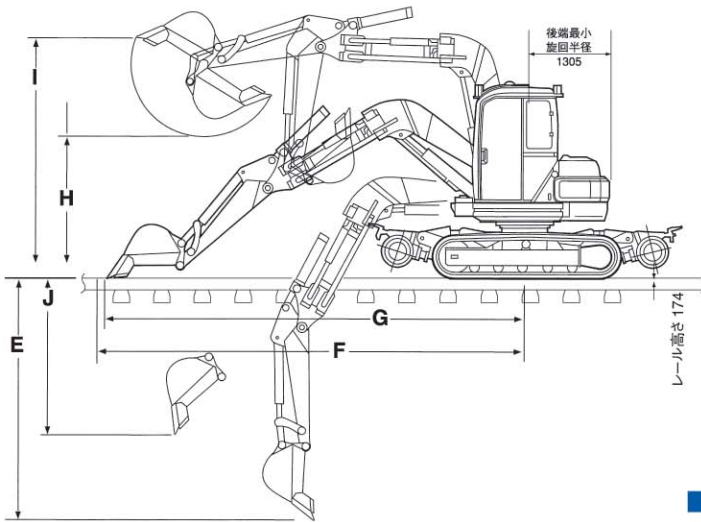

■作業範囲図 ()内はPC75T-2

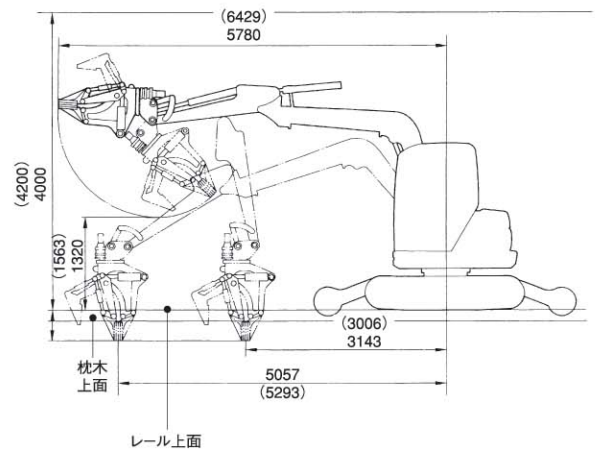

■マクラギグリッパー

※アタッチメントで装着できます。

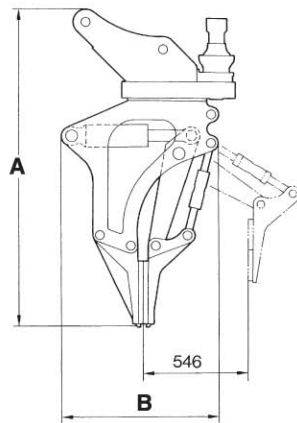

項目		PC50UUT-2用	PC75UUT-2用	
商品コード		KRIPA		
クランプ	機械質量	336	339	
	寸法	A 高さ	555	1,538
		B 奥行	1,489	821 (クランプ閉)
	クランプ最大開口寸法	546		
	クランプ力	2,085		
	旋回トルク	270		
	旋回速度	11	11 (可変)	
クランプシリンダ	内径×ロッド径-ストローク	φ10×φ60-140		
旋回モータ	油圧	210		
	型式	住友イートンS-100DC2-K減速機付		
	油圧	73		